

220 – 230 V ~ 50 Hz	60 – 1000 W	60 – 1000 VA
220 – 230 V ~ 60 Hz	60 – 800 W	60 – 800 VA

 Lampade alogene
Halogen lamps
Lampes halogènes
Halogenlampen
Lámparas halógenas
Halogeenlampen
Lâmpadas de halogéneo
Λυχνίες αλογόνου
Галогенные лампы
Halogen lambalar
Zarówki halogenowe
鹵素灯

لمبات هالوجين

 Lampade con trasformatore ferromagnetico
Lamps with ferromagnetic transformer
Lampes avec transformateur ferromagnétique
Lampen mit ferromagnetischem Trafo
Lâmparas con transformador ferromagnético
Lampen met ferromagnetische transformator
Lâmpadas com transformador ferromagnético
Λυχνίες με ηλεκτρονικό μετασχηματιστή
Лампы с ферромагнитным трансформатором
Ferromanyetik trafolu lambalar
Zarówki z transformatorem ferromagnetycznym
带有磁性变压器的灯

لمبات محول مغناطيسي حديدي

OK

- Utilizzare solo trasformatori a nucleo magnetico regolabili con dimmer
- Use only magnetic core transformers, adjustable with a dimmer
- Utiliser uniquement des transformateurs à noyau magnétique réglables avec gradateur
- Verwenden Sie nur Trafos mit magnetischem Kern die über Dimmer eingestellt werden können
- Utilizar sólo transformadores de magnético regulables con dimmer
- Alleen transformators met magnetische kern regelbaar met dimmer gebruiken
- Utilizar somente transformadores a núcleo magnético reguláveis com regulador de intensidade
- Χρησιμοποιήστε μόνο μετασχηματιστές μαγνητικού πυρήνα ρυθμιζόμενους με dimmer
- Использовать только трансформаторы с магнитным сердечником, регулируемые диммером
- Sadece dimmer ile ayarlanabilir manyetik çekirdekli trafolar kullanın
- Używać tylko transformatorów z rdzeniem magnetycznym regulowanych ściemniaczem
- 仅使用调光器可调的磁芯变压器
- استخدم فقط محولات بنواة مغناطيسية قابلة للضبط بخفت.

NO

- NON installare più dimmer affiancati
- NO installation of several dimmers side by side
- NE PAS installer plusieurs variateurs les uns à côté des autres
- NICHT mit mehreren angereichten Dimmern installieren
- NO instalar varios dimmers adosados
- GEEN installatie van meerdere dimmers naast elkaar
- NÃO instalar mais reductores de luz flanqueados
- ΜΗΝ συνδέεται με άλλα παράπλευρα dimmer
- НЕ устанавливать диммеры рядом друг с другом
- Birçok sayıda dimmer yan yana MONTE EDILMEMELİDİR
- NIE instalować kilku ściemniaczy obok siebie
- 不能並行安裝多個調光器
- لا تقم بتركيب أكثر من مخفت بجانب آخر.

NO

- NON collegare con carichi misti
- NO connection to mixed loads
- NE PAS brancher à des charges mixtes
- NICHT mit gemischten Stromlasten verbinden
- NO conectar con cargas mixtas
- NIET aansluiten op apparatuur van verschillende aard
- NÃO ligar com cargas mistas
- ΜΗΝ συνδέεται με μεικτά φορτία
- НЕ подключать к смешанной нагрузке
- Farklı tipte yükler BAĞLANMAMALIDİR
- NIE łączyć z obciążeniami mieszanymi
- 不能與混合負載連接
- لا تقم بالتوصيل مع أحمال مختلفة.

NO

- NON collegare con trasformatori elettronici
- NO connection to electronic transformers
- NON raccordement à transformateurs électroniques
- NEIN kein Anschluss mit elektronischen Trafos
- NO Conexión con transformadores electrónicos
- NIET aansluiten op elektronische transformators
- NÃO conectar com transformadores eletrônicos
- ΟΧΙ σύνδεση στους ηλεκτρονικούς μετασχηματιστές
- НЕ подключать к электронным трансформаторам
- Elektronik trafolar ile BAĞLAMAYIN
- NIE łączyć z transformatorami elektronicznymi
- 不能与电子变压器连接
- لا يوصل إلى محولات إلكترونية.

NO

- NON installare il dimmer affiancato ad un alimentatore
- NO installation of a dimmer side by side with a power supply
- NE PAS installer le variateur à côté d'un alimentateur
- Dimmer NICHT angereicht mit einem Netzgerät installieren
- NO instalar el dimmer adosado a un alimentador
- GEEN installatie van een dimmer naast een voeding
- NÃO instalar o reductor de luz flanqueado a um alimentador
- ΜΗΝ εγκαθίσταται με παράπλευρα dimmer και τροφοδοτικό
- НЕ устанавливать диммер рядом с источником питания
- Dimmer bir güç kaynağının yanına MONTE EDILMEMELİDİR
- NIE instalować ściemniacza obok zasilacza
- 不能在電源旁邊安裝調光器
- لا تقم بتركيب الخفت بجانب مصدر للتغذية الكهربائية.

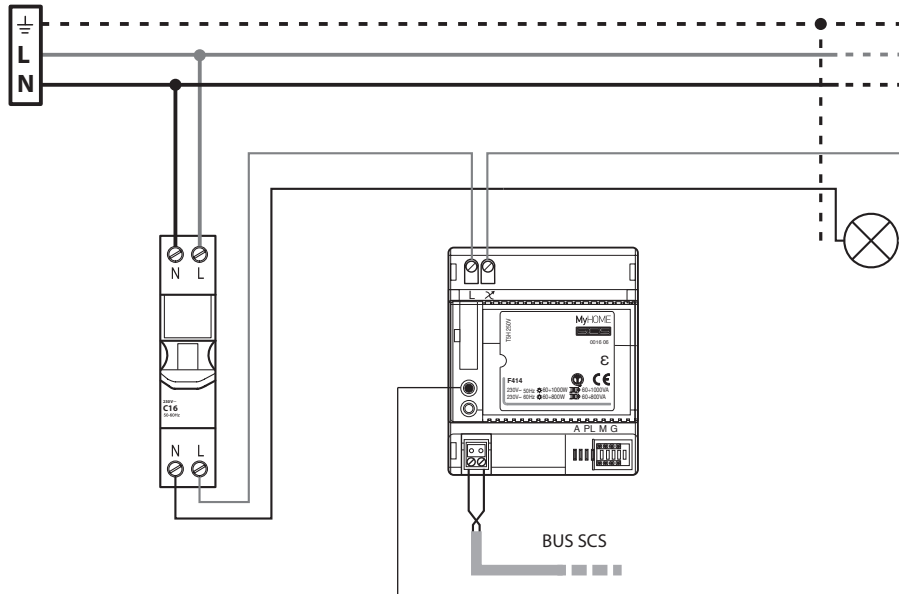

- Led verde = presenza tensione carico spento
- Led rosso = carico acceso
- Led lampeggiante = anomalia carico
- Green led = load voltage OFF
- Red led = load ON
- Flashing led = load fault
- Led vert = présence tension sur charge éteinte
- Led rouge = charge allumée
- Led clignotant = anomalie charge
- Grüne Leuchte = Spannung vorhanden, Verbraucher aus
- Rote Leuchte = Verbraucher ein
- Blinkende Leuchte = Verbraucher gestört
- Led verde = presencia tensión carga apagada
- Led rojo = carga encendida
- Led parpadeante = anomalía carga

- Groene led = spanning aanwezig en last uitgeschakeld
- Rode led = last ingeschakeld
- Knipperende groene led = anomalie van de last
- Indicador luminoso verde = presença de tensão da carga apagada
- Indicador luminoso vermelho = carga acesa
- Indicador luminoso lampejante = anomalia da carga
- Πράσινο φως = τάση φορτίου OFF
- Κόκκινο φως = φορτίο ON
- Φως που αναβοσβήνει = αποτυχία φορτίου
- Зеленый светодиод = напряжение нагрузки выключено
- Красный светодиод = нагрузка включена
- Мигающий светодиод = сбой нагрузки
- Yeşil led = yük gerilimi pasif
- Kırmızı led = yük aktif
- Yanıp-sönen led = yük hatası

- Zielona dioda LED = obecność napięcia, obciążenie wyłączone
- Czerwona dioda LED = obciążenie włączone
- Migająca dioda LED = anomalia obciążenia
- 绿灯 = 负载电压关
- 红灯 = 负载电压开
- 闪烁 = 负载故障
- لمبة إشارة خضراء = الحمولة مفصولة عن مصدر الجهد
- لمبة إشارة حمراء = الحمولة موصولة
- لمبة إشارة وامضة = عطل حمولة

- ATTENZIONE: per sostituire i fusibili danneggiati togliere sempre la tensione di rete (disinserire l'interruttore generale).
- ATTENTION: when replacing faulty fuses always disconnect the supply voltage (open the main switch).
- ATTENTION: avant de changer des fusibles grillés, couper l'alimentation (ouvrir l'interrupteur principal).
- ACHTUNG: bei Ersetzung von fehlerhaften Sicherungen, immer die Netzspannung ausschalten (Hauptschalter ausschalten).
- ATENCIÓN: para cambiar los fusibles dañados, corte siempre la tensión de red (desconecte el interruptor general).
- LET OP: bij vervanging van beschadigde smeltzekeringen altijd de netspanning uitschakelen (hoofdschakelaar uitschakelen).
- ATENÇÃO: para substituir os fusíveis danificados retire sempre a corrente elétrica (desligue o interruptor geral).
- ΠΡΟΣΟΧΗ: όταν αντικαθιστούμε ασφάλειες που έχουν υποστεί βλάβη πρέπει πάντα να αποσυνδέουμε την τάση τροφοδοσίας (ανοίξτε τον κεντρικό διακόπτη).
- ВНИМАНИЕ: при замене неисправных плавких предохранителей всегда отключать напряжение питания (открывать главный выключатель).
- DİKKAT: Anzalı sigortaları değiştiren her zaman besleme gerilimini kesin (ana sigortayı açın).
- UWAGA: aby wymienić uszkodzone bezpieczniki, należy zawsze odłączyć napięcie (wyłączyć główny wyłącznik).
- 请注意: 当更换坏掉的保险丝时, 请一定要断开电源(打开主开关)。

- تنبيه: عند استبدال الفيوزات المنصهرة، قم دوماً بفصل مصدر الجهد (افتح القاطع الرئيسي) أولاً.

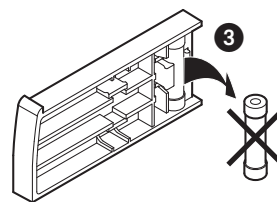
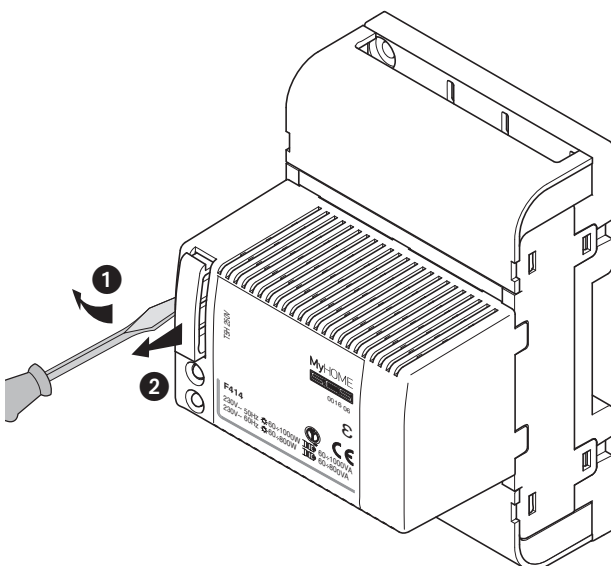

- Fusibile miniatura a cartuccia tipo ritardato T5H250V
- Time-lag fuse link T5H250V
- Fusible cartouche temporisée T5H250V
- Mittel träger Schmelzeinsatz T5H250V
- Fusible miniatura de cartucho tipo retardado T5H250V
- Tijdvertraagde zekering T5H250V
- Fusível miniatura em cartucho tipo diferido T5H250V
- Ασφάλεια με καθυστέρηση T5H250V
- Плавкая вставка с замедлением T5H250V
- Zaman gecikmeli sigorta takılması T5H250V
- Bezpiecznik miniaturowy z wkładką zwłoczną T5H250V
- 延时熔断器 T5H250V

- وصلة فيوز التأخير الزمني T5H250V